

# 機械仕様

## ■MGSシリーズ

項目	MGS-4512	MGS-6012	MGS-4520	MGS-6020	MGS-4525	MGS-6025	MGS-4530	MGS-6030	MGS-4540	MGS-6540	MGS-4560	
切断能力	板厚 (mm)	4.5	6.5	4.5	6.5	4.5	6.5	4.5	6.5	4.5	6.5	
	長さ (mm)	1240		2000		2500		3070		4055		
刃の形式	四方刃											
ギャップ深さ (mm)	65											
シャ-角	1°28'		1°18'		1°28'		1°18'		1°28'		1°18'	
ストローク数 (S.P.M.)	75				60				50		52	36
主電動機 (kW-P)	3.7-4		5.5-4				7.5-4		11-4			
板押さえ	方式	油圧式										
	本数	6		9		11		13		16		26
パッケージ	方式	テンキー入力方式、オートB/G・デジタル式カウンター0.1mm表示 プログラム運転										
	移動範囲 (mm)	10~1000										
クリアランス調整	テーブル可変											
クラッチブレーキ型式	電磁式											
ライトビーム (W×本)	40×2				40×3			40×4		40×5		40×6
運転操作種類	〈単動〉〈寸動〉〈連動〉〈自動〉〈切〉											
機械重量 (kg)	2700	3700	4600	4700	5300	5500	7100	8400	11000	14000	35000	

## ■リターンコンベア (MGSシリーズ)

項目	RC-12	RC-20	RC-25	RC-30
サポートコンベアS.P.M. (1000mm切断)	20	19	18	
使用ベルト本数	1	2	3	
サポート最小寸法 (mm)	150			
リターン最小寸法 (mm)	200			
サポートリターン時使用板厚 (mm)	0.5~4.5			
コンベア送り速度 (m/min.)	35			
パッケージ移動距離 (mm)	10~1000			
空気消費量 (NL/min.)	250			
空気圧力 (kg/cm <sup>2</sup> )	4.5			
端材処理方法	前部落下式フットペダルにてシューター開閉 (100mm以下)			
コンベア重量 (ハイラ-部除く) (kg)	450	650	700	800
設置長さ (mm)	3200	3550	3650	

## ■エアサポート (MGSシリーズ)

項目	MGS-4512	MGS-4520	MGS-4525	MGS-4530	MGS-6020	MGS-6025	
取り付け本数	3	4	5	6	4	5	
サポート能力	板厚 (mm)	3.2、(4.5)		3.2			
	板幅 (mm)	140~700					
	切断長さ (mm)	1200	2000	2500	3000	2000	2500
サポート使用時の機械S.P.M.	20~25						
空気圧力 (kg/cm <sup>2</sup> )	4~6						
使用コンプレッサー容量 kW (HP)	0.75 (1)						

## ▼NCフロントゲージ・FG30 II (MGS・HSS・HGSに共通使用可)

項目	板厚	ワーク寸法	駆動方式	制御方式
厚	0.4~4.5t	3'×6' 4'×8'	ネジ送り	マイクログコンピュータ制御
インプット方式	インプット方式		テンキー	
製品精度 (mm/m)	±0.2 (1.6tのとき)		位置決め精度 (mm/m)	
送りスピード (mm/m)	2800 (オプション7000)		±0.1	

## ●HSSシリーズ

項目	HSS-1312	HSS-1325	HSS-3512N	HSS-3525N
切断能力	板厚 (軟鋼) (mm)	13		
	長さ (mm)	1240	2525	1255
刃の形式	上刃: 二方刃、下刃: 四方刃			
ギャップ深さ (mm)	100	350	85	
シャ-角	2°10'	1°58'	1°18'	
ストローク数 (S.P.M.)	26~50	13~40	48~70	30~70
電動機 (kW-P)	18.5	22	5.5	
板押さえ	方式	油圧式		
	本数	7	12	7
パッケージ	方式	テンキー入力方式、オートB/G・デジタル式カウンター0.1mm表示		
	移動範囲 (mm)	10~1000		
クリアランス調整	初期設定値より+0.6mm、手動式		ハンドル式によるワンタッチ可変	
ライトビーム (W×本)	40×3	40×6	40×2	40×4
運転操作種類	〈単動〉〈連動〉〈自動〉〈任意長〉〈寸動〉〈切〉			
機械重量 (kg)	4400	10500	2500	3500

## ▲HGSシリーズ

項目	HGS-1312	HGS-1320	HGS-1330	
切断能力	板厚 (軟鋼) (mm)	13		
	長さ (mm)	1250	2000	3050
刃の形式	四方刃			
ギャップ深さ (mm)	100			
シャ-角	通常使用	55°~2°30'		
	最小~最大	0°~3°15'	0°~3°	
ストローク数 (S.P.M.)	3mm表示	35~	29~	25~
	最大板厚表示	20~48	15~50	12~50
電動機 (kW-P)	18.5-4	30-4		
板押さえ	方式	油圧式		
	本数	7	9	14
パッケージ	方式	テンキー入力方式、オートB/G・デジタル式カウンター0.1mm表示		
	移動範囲 (mm)	10~1000		
クリアランス調整	ハンドル式	電動式		
ライトビーム (W×本)	40×5	40×7	40×11	
運転操作種類	〈単動〉〈連動〉〈自動〉〈任意長〉〈寸動〉〈切〉			
機械重量 (kg)	7400	11000	13600	



人にやさしい いつも明るい

株式会社 **ニコテック**

本社/〒158 東京都世田谷区玉川田園調布1-15-12  
TEL.03-3722-3611 (販売) FAX.03-3722-6115

札幌	〒001	札幌市北区北32条西4-1	TEL.011-736-7771 (代)	代理店
仙台	〒983	仙台市若林区六丁の目中町21-7	TEL.022-288-1171 (代)	
大田	〒373	群馬県太田市浜町26-4	TEL.0276-46-6171 (代)	
東京	〒158	東京都世田谷区野毛2-15-14	TEL.03-5706-9030 (代)	
静岡	〒421-01	静岡市用宗5-1-10	TEL.054-257-5760 (代)	
	〒464	名古屋市中千種区内山1-5-28	TEL.052-735-5651 (代)	
北陸	〒939	富山市中川原台1-30	TEL.0764-23-9141 (代)	
	〒532	大阪市淀川区田川北2-1-1	TEL.06-301-1131 (代)	
大阪	〒731-51	広島市佐伯区菅原1-13-6	TEL.082-924-4128 (代)	
広島	〒761	高松市太田下町1941-1	TEL.0878-66-2765 (代)	
福岡	〒816	福岡県春日市小倉3-212	TEL.092-501-8115 (代)	
Human Factory Space	〒336	埼玉県浦和市田島9-20-1	TEL.048-862-2215 (代)	

### MGS商用図

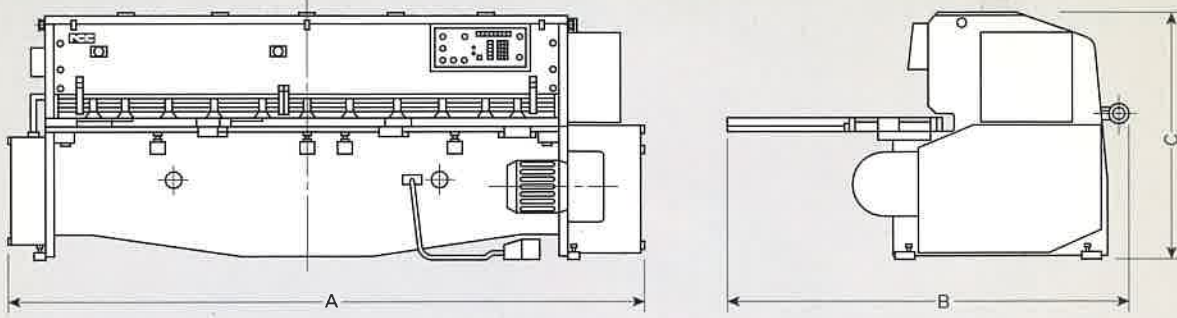

	MGS-4512	MGS-6012	MGS-4520	MGS-6020	MGS-4525	MGS-6025	MGS-4530	MGS-6030	MGS-4540	MGS-6540	*MGS-4560
A	2120	2240	3050	3075	2630	3564	4235	4235	5295	5430	7330
B	2530	2530	2530	2630	2630	2730	2740	2845	2740	2965	3010
C	1349	1380	1390	1390	1390	1417	1564	1750	1647	1742	2175

C寸法はライナー代 (20mm) を含みます。  
※印の機種はビットが必要です。

### HSS商用図

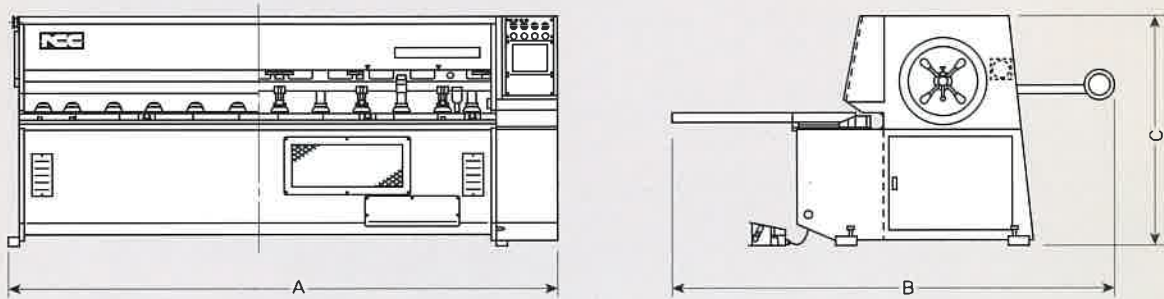

	HSS-3512N	HSS-3525N	HSS-1312	HSS-1325
A	1840	3070	1909	3219
B	2488	2488	2622	2633
C	1310	1310	1740	1830

ライナー代 (20mm) を含みます。

### HGS商用図

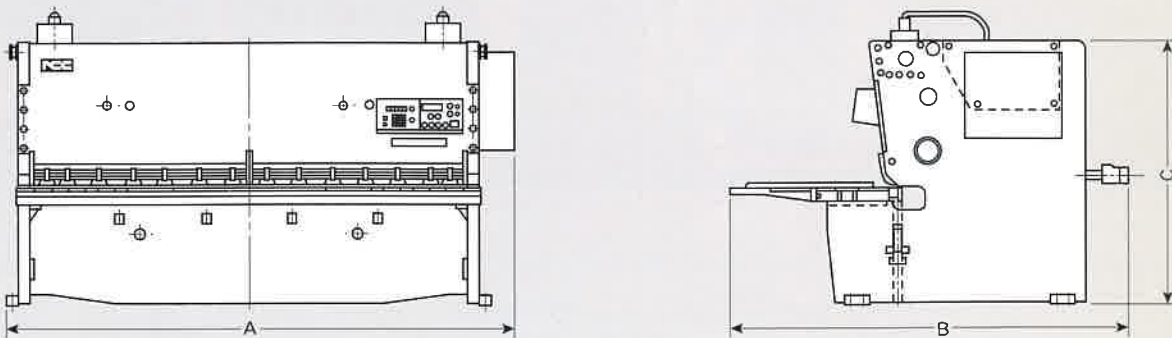

	HGS-1312	HGS-1320	HGS-1330
A	1955	2670	3720
B	2765	2865	2865
C	1958	2080	2140